

STAGE PLOT

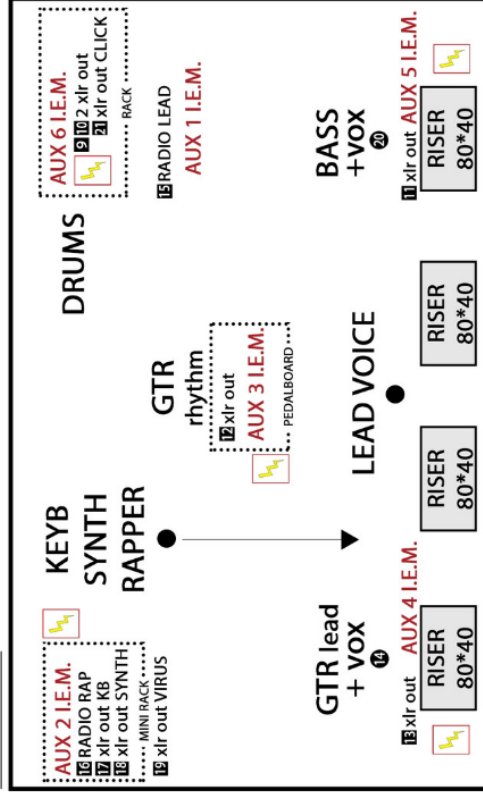

Get in: ore 18.00
SOUNDCHECK: ore 18.30 - 19.30
SHOW: da definire

ACCOMODATION:

- Cena per n. 6 persone dalle 20.30 in tavolo riservato;
 - Locale riservato spogliatoio/relax/rimessaggio con bagno e acqua corrente;
 - Min. 2 buoni consumazione per ciascun componente;
 - Acqua in bottigliette da 0,5 l in abbondanza sul palco e in backstage;
- Per qualsiasi variazione riguardo a ogni aspetto di cui alla presente scheda si prega di avvisare preventivamente ai numeri in contatto, la band è in ogni caso disponibile e rispettosa di esigenze ed orari della produzione.

Band manager: Alberto Casarini 340-7067381

CHANNEL LIST

input	device
01 BD	Quello buono!
02 SN	drumkit/SM57
03 Hi hat	cond 48V
04 Tom hi	drumkit
05 Tom mid	drumkit
06 Floor tom	drumkit
07 OHL	cond 48V
08 OHR	cond 48V
09 Sequences/pads L	DI box 48V
10 Sequences/pads R	DI box 48V
11 Bass	Helix xlr out
12 Gtr rhythm	Ampero xlr out
13 Gtr Lead	Helix xlr out
14 Backing vocals left	SM58 + tall boom
15 Lead Voice ★	Radio xlr out
16 Rap Voice ★	Radio xlr out
17 El. Piano	xlr out
18 Synth 1	xlr out
19 Synth 2 (Virus T12)	xlr out
20 Backing vocals right	SM58 + tall boom
21 Click (NO OUT!)	DI box 48V

Necessarie 3 DI-boxes.

AUX LIST

01 Vox lead	in ear monitor
02 Rap voice	in ear monitor
03 Gtr rhythm	in ear monitor
04 Gtr lead	in ear monitor
05 Bass	in ear monitor
06 Drums	in ear monitor

La numerazione di channel e aux list è puramente indicativa

RICHIESTE TECNICHE

- Tavolino 100*80 cm a dx del batterista;
- Backline a ns carico, tranne batteria in loco, il batterista porterà i personal e i piatti;
- Microfonatura della batteria adeguata (la dobbiamo sentire in cuffia...) con drumkit di buon livello - graditi Sennheiser e604 e Shure Z91, NO SAMSON e simili;
- Effettistica: Compressori un po' ovunque, anche sul master, e plate reverb su tutte le voci, seguire il cantante con delay qb;
- Caveria microfonica ed elettrica qb;
- Scenografie proprie:

SET LIST

- Intro (Wake) + New divide
- Papercut
- Points of Authority
- Faint (extended outro)
- One Step Closer
- Breaking the Habit
- Castle of Glass
- Burn it Down
- Talking to Myself
- Final Masquerade
- Somewhere I belong
- Pushing me Away
- From the Inside
- GUILTY all the Same
- Given Up
- Waiting for the End
- Leave out all the Rest
- Shadow of the Day
- Numb
- In the End
- One More Light
- Crawling (Reanimation intro)
- Until it's Gone (intro)
- What I've Done (intro)
- Lost in the Echo
- Bleed it Out (extended)